

Peso medio  
Mittlere gewicht

## Dati tecnici . Technische Daten

Quote espresse in mm - Maßangaben in mm

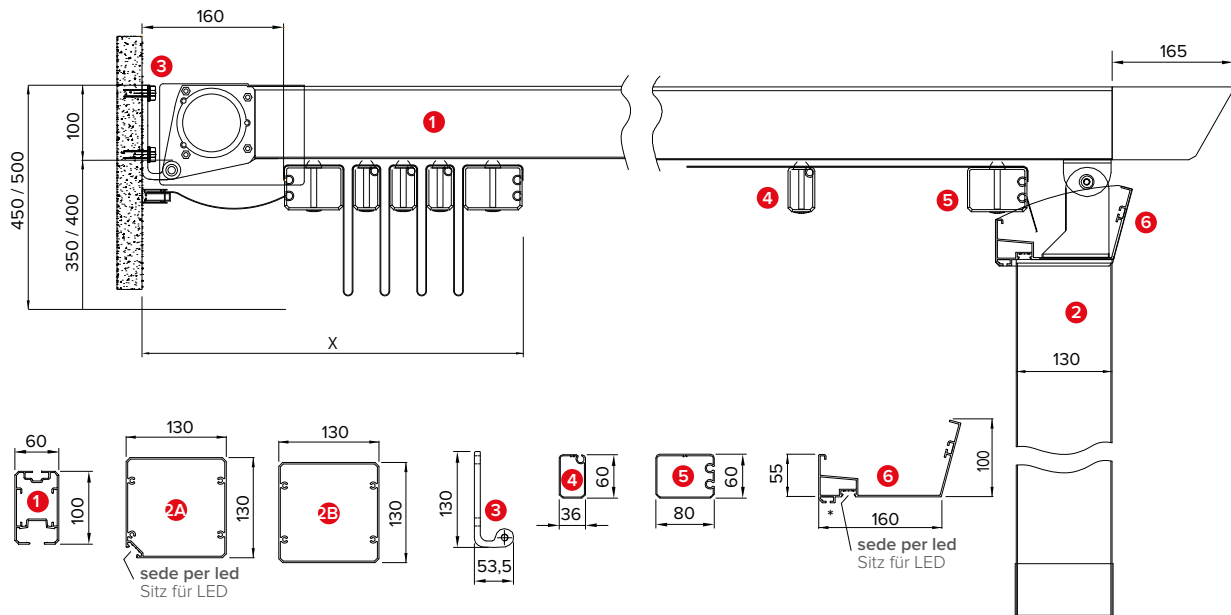

Vista frontale . Vorderansicht

Vista laterale . Seitenansicht

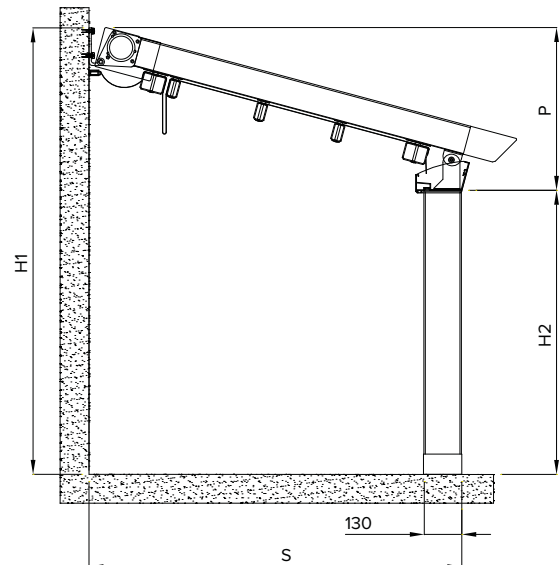
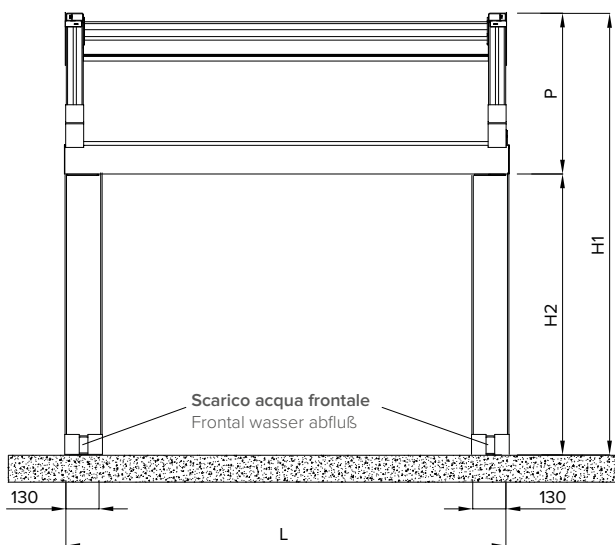

\* Sede per scorrevoli teli a drappeggio . Sitz zum Schieben von Vorhängen.

<b>Sporgenza</b> Ausladung	<b>S cm</b>	200	250	300	350	400	450	500
<b>Pendenza minima</b> Mindestgefälle	<b>P cm</b>	Vedi pag. 16 . siehe Seite 16						
<b>Frangitratta intermedi indicativi</b> Sitz zum Schieben von Vorhängen	<b>n °</b>	2	3	4	5	6	7	8
<b>Impacchettamento</b> Verpackung	<b>X cm</b>	45	50	55	60	65	70	75

Se la struttura non ha le caratteristiche indicate, BT Group non si assume la responsabilità per eventuali sacche d'acqua e problematiche inerenti al deflusso dell'acqua piovana. Il numero dei frangitratta è indicativo, le pendenze sono le minime garantite per un corretto deflusso dell'acqua piovana. Per pendenze inferiori alle misure minime, indicate in tabella, è possibile aggiungere uno o più frangitratta intermedi, salvo approvazione dell'ufficio tecnico.

Wenn die Struktur nicht die angegebenen Eigenschaften aufweist, übernimmt die BT Group keine Verantwortung für Wassertaschen und Probleme, die mit dem Abfluss von Regenwasser verbunden sind. Die Anzahl der Zwischenelemente ist indikativ, die Neigungen sind das Minimum, das für einen korrekten Abfluss von Regenwasser garantiert ist. Bei Neigungen, die unter den in der Tabelle angegebenen Mindestwerten liegen, können ein oder mehrere Zwischenpfosten hinzugefügt werden, sofern dies vom technischen Büro genehmigt wurde.



## Dettagli tecnici . Technische Details

Quote espresse in mm - Maßangaben in mm

Attacco a soffitto . Deckenbefestigung  
SOLUZIONE . LÖSUNG A

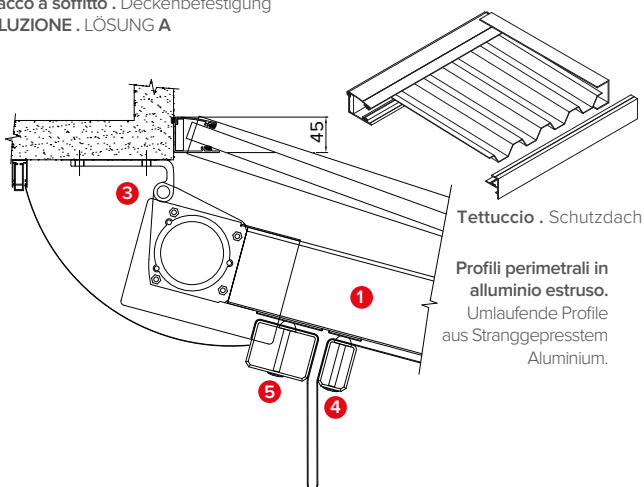

Attacco a soffitto . Deckenbefestigung  
SOLUZIONE . LÖSUNG B

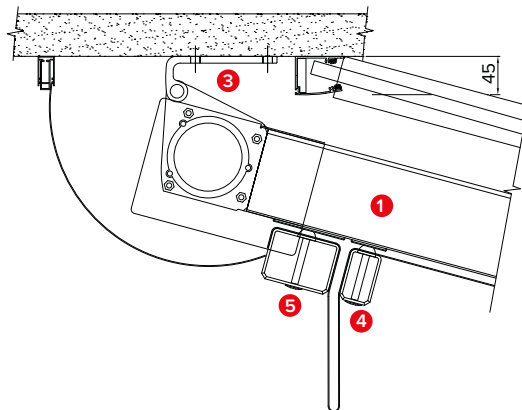

### STANDARD

Piede a terra regolabile . Verstellbarer Standfuß

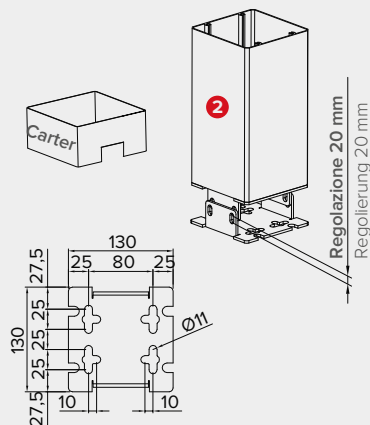

Dettaglio tettuccio . Detailsicht des Schutzdaches

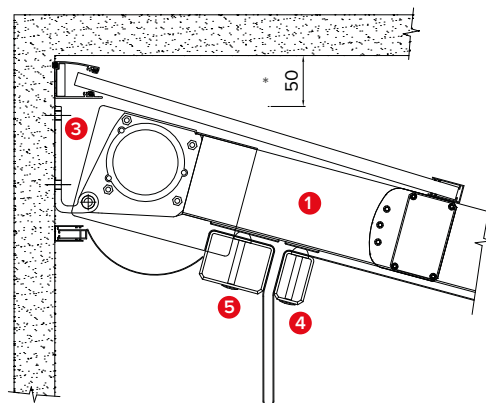

\* Distanza minima per ingombro tettuccio  
Mindestabstand für Schutzdach

Base in cemento  
Betonsockel  
047-953

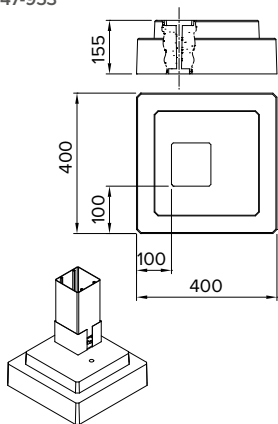

Tettuccio giunzione pergole  
Anschlussdach für Pergola  
072-950

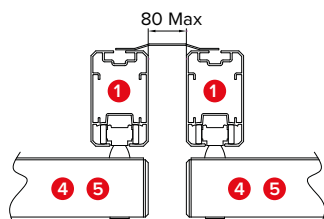

Staffa attacco parete  
Bügel für Wandbefestigung

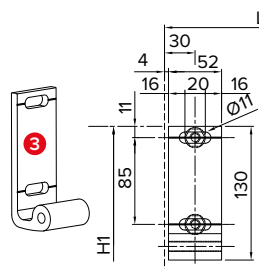

Profilo antivento  
Windschutzprofil  
047 - 959

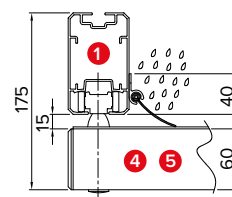

## Legenda tecnica . Technische Legende

- 1 Guida . Führung
- 2A Piantana laterale con led . Seitliche Stütze mit LED
- 2B Piantana centrale . Mittelstütze
- 3 Staffa attacco parete/soffitto . Bügel für Befestigung an Wand/Decke
- 4 Frangitratta intermedio . Zwischenelement
- 5 Frangitratta terminale . Zwischenelement im Endbereich
- 6 Gronda frontale con LED . Vordere Traufe mit LED

- H1 Altezza posteriore . Hintere Höhe
- H2 Altezza anteriore . Vordere Höhe
- S Sporgenza . Ausladung
- P Pendenza . Neigung
- L Larghezza . Breite
- X Impacchettamento . Verpackung