

# R200 PERGOLIFE



Peso medio  
Mittlere gewicht

## Dati tecnici . Technische Daten

Quote espresse in mm - Maßangaben in mm

Modulo singolo . Einzelmodul Vista frontale . Vorderansicht

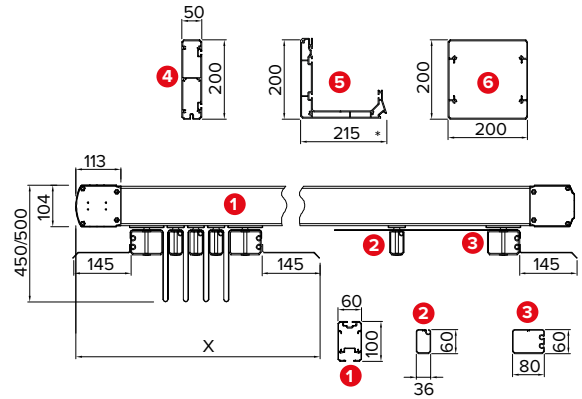
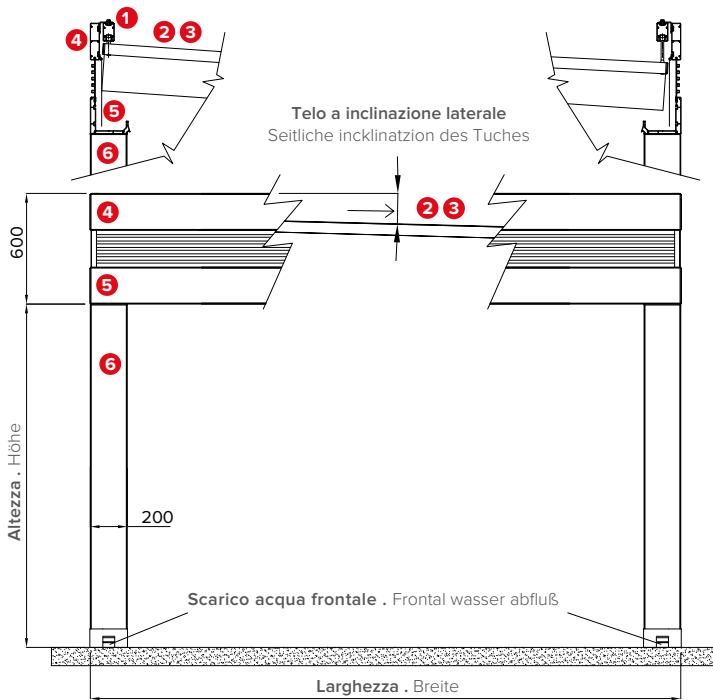

Dettaglio tettuccio . Detailansicht des Schutzdaches  
033-986 / 033-987 / 033-988

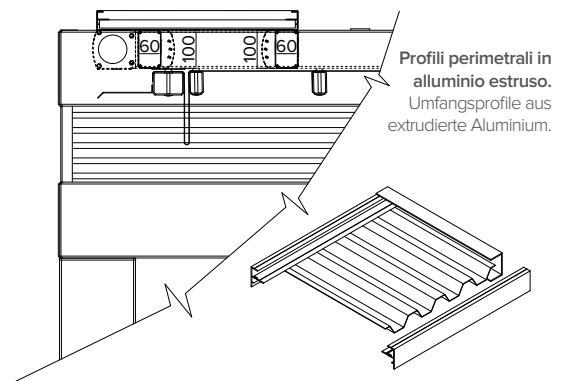

Profili perimetrali in alluminio estruso.  
Umfangsprofile aus extrudiertem Aluminium.

Vista laterale . Seitenansicht

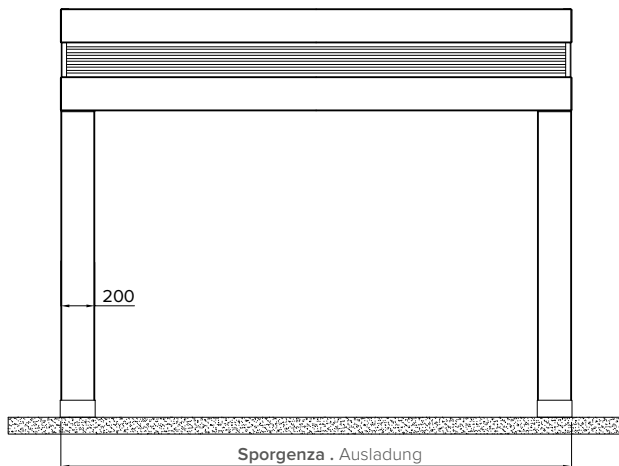

### STANDARD

Piede a terra regolabile . Verstellbarer Standfuß

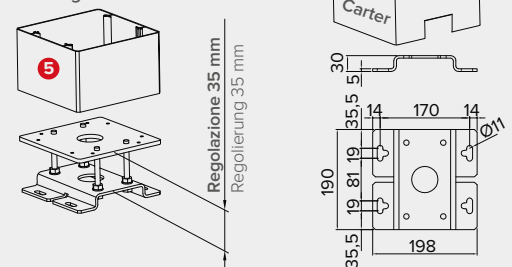

Altezza piantana 20 x 20 cm garantita, H 300 cm, oltre, chiedere fattibilità . Garantierte Stützhöhe 20 x 20 cm, H 300 cm, Machbarkeit bitte erfragen.

\* Sede per inserimento di luci LED . Aussparung zum Einsetzen von LED-Leuchten.

<b>Sporgenza</b> Ausladung	<b>S cm</b>	200	250	300	350	400	450	500	550	600	650	700	750	800
<b>Frangitratta intermedi indicativi</b> Zwischenelemente indikativen	<b>n°</b>	2	3	4	5	6	7	8	9	10	11	12	13	14
<b>Impacchettamento</b> Verpackung	<b>X cm</b>	58	63	68	73	78	83	88	93	98	103	108	113	118



## Dati tecnici . Technische Daten

Modulo doppio . Doppelmodul    Vista frontale . Vorderansicht

Quote espresse in mm - Maßangaben in mm

Vista dall'alto piantana in comune  
Draufsicht gemeinsame Stütze

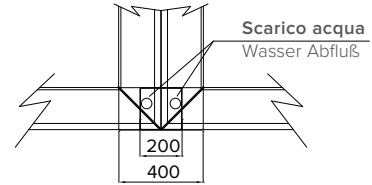

Vista laterale piantana in comune  
Seitenansicht gemeinsame Stütze

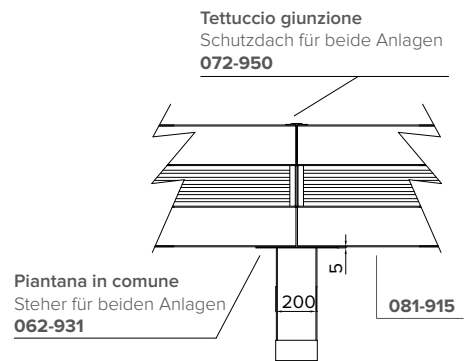

Art 081-915 di dimensioni 80x5mm consigliato come spessore di compensazione per eventuali chiusure perimetrali.  
Art 081-915 in 80x5mm empfohlen auch in dickenausgleich für alle befestigungselemente.

Gronda laterale aggiuntiva . Zusätzliche seitliche Traufe  
062 - 930

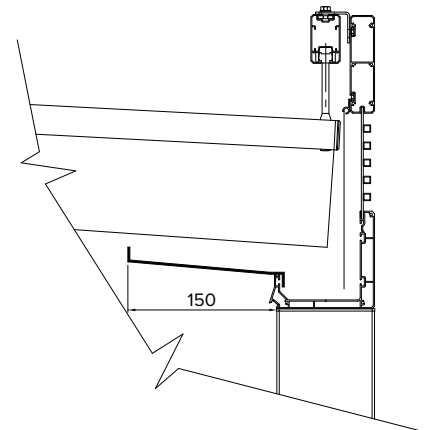

Consigliata per limitare gli eventuali schizzi d'acqua all'interno della struttura in caso di forti piogge.  
Empfohlen, um bei starken Regenfällen das Eindringen von Spritzwasser in die Konstruktion zu begrenzen.

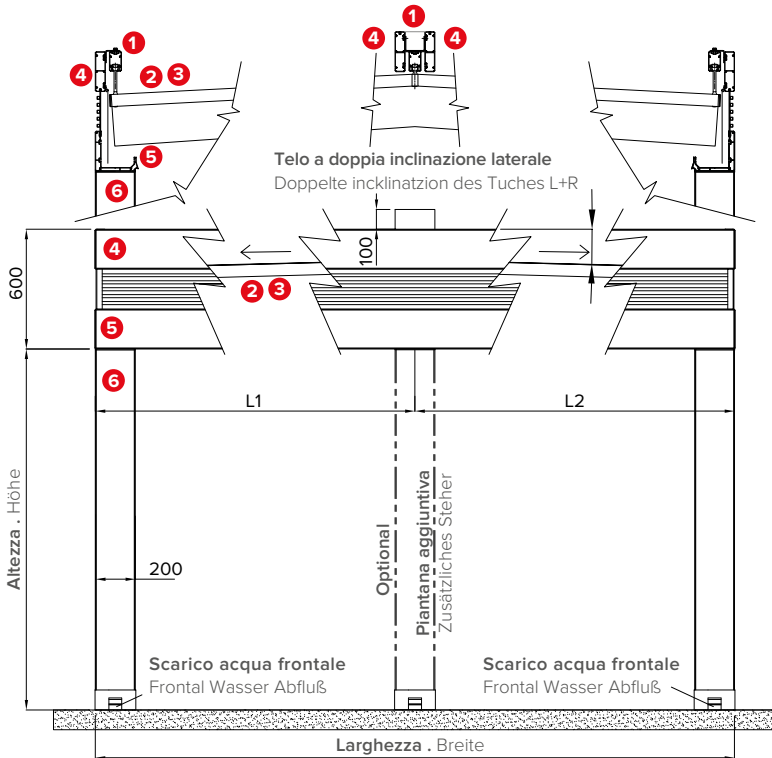

Vista laterale . Seitenansicht

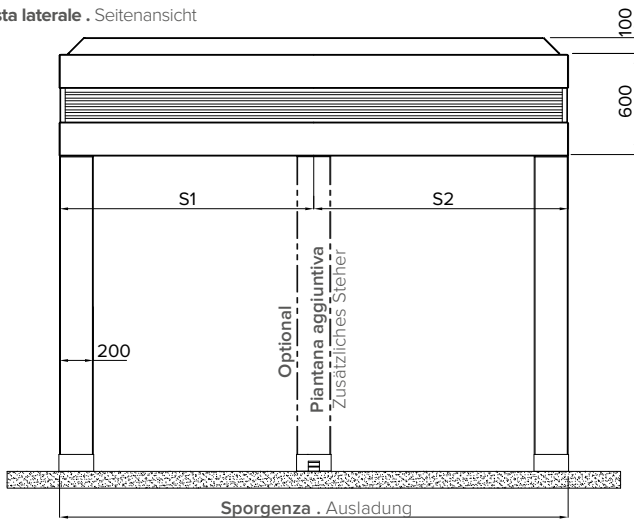

Carter per centraline . Gehäuse für Steuereinheit  
081-924

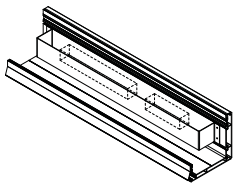

## Legenda tecnica . Technische Legende

- 1 Guida . Führung
- 2 Frangitratta intermedi . Zwischenelemente
- 3 Frangitratta terminale . Abschlusselement
- 4 Profilo struttura perimetrale . Umlaufendes Rahmenprofil
- 5 Profilo gronda perimetrale . Umlaufendes Traufenprofil
- 6 Piantana . Stütze

X Impacchettamento . Verpackung